

МІНІСТЕРСТВО ОСВІТИ І НАУКИ УКРАЇНИ
Київський коледж комп'ютерних технологій та економіки
Національного авіаційного університету



ОСВІТНЬО-ПРОФЕСІЙНА ПРОГРАМА

«Економіка»
(найменування ОПП)

рівня фахової передвищої освіти

за спеціальністю **051 Економіка**

(шифр та найменування спеціальності)

галузі знань **05 «Соціальні та поведінкові науки»**

(шифр та найменування галузі)

кваліфікація: **Фаховий молодший бакалавр з економіки**

(найменування кваліфікації)

СМЯ НАУ ОПП _____ – 01 – 20__

ЗАТВЕРДЖЕНО

Педагогічною радою ККТЕ НАУ

протокол № 4

від "30" "06" 2020 р.

Директор

В.Параніч

Освітньо-професійна програма
вводиться в дію наказом директора

Директор

В.Параніч

(наказ № 2 від 30.06 2020 р.)

КИЇВ 2020

	Система менеджменту якості ОСВІТНЬО-ПРОФЕСІЙНА ПРОГРАМА «Економіка» (найменування ОПП)	Шифр документа	ККТЕ НАУ ОПП
		стор. 2 з 20	

ДІЄ ЯК ТИМЧАСОВА ДО ВВЕДЕННЯ СТАНДАРТУ ФАХОВОЇ ПЕРЕДВИЩОЇ ОСВІТИ
УКРАЇНИ

ЛИСТ ПОГОДЖЕННЯ
освітньо-професійної програми

ПОГОДЖЕНО

Методичною радою ККТЕ НАУ

протокол № 10

від "21" "05" 2020 р.

Голова Методичної ради ККТЕ НАУ

I. Яровий (Яровий І.М.)

ПОГОДЖЕНО

Випусковою комісією спеціальності 051
«Економіка» ККТЕ НАУ

протокол засідання № 6

від "3" "02" 2020 р.

Голова комісії

Н.Б. Гальмакова (Гальмакова Н.Б.)

	Система менеджменту якості ОСВІТНЬО-ПРОФЕСІЙНА ПРОГРАМА «Економіка» (найменування ОПП)	Шифр документа	ККТЕ НАУ ОПП
		стор. 3 з 20	

ПЕРЕДМОВА

РОЗРОБЛЕНО РОБОЧОЮ ГРУПОЮ спеціальності 051 Економіка у складі:

КЕРІВНИК РОБОЧОЇ ГРУПИ:

Гальмакова Наталія Борисівна – викладач вищої категорії, викладач-методист, голова випускової комісії спеціальності «Економіка»



(підпис)

ЧЛЕНИ РОБОЧОЇ ГРУПИ:

Зінчук Людмила Вікторівна – викладач вищої категорії, викладач-методист випускової комісії спеціальності «Економіка»



(підпис)

Харченко Інна Георгіївна – викладач вищої категорії, викладач випускової комісії спеціальності «Економіка»



(підпис)

Рецензії-відгуки зовнішніх стейкхолдерів (додаються).

Рівень документа – 3б
Плановий термін між ревізіями – 1 рік
Контрольний примірник

	<p align="center">Система менеджменту якості ОСВІТНЬО-ПРОФЕСІЙНА ПРОГРАМА «Економіка» (найменування ОПП)</p>	Шифр документа	ККТЕ НАУ ОПП
		стор. 4 з 20	

1. Профіль освітньо-професійної програми

Розділ 1. Загальна інформація		
1.1.	Повна назва закладу вищої освіти	Київський коледж комп'ютерних технологій та економіки Національного авіаційного університету, випускова комісія спеціальності 051 Економіка
1.2.	Ступінь вищої освіти та назва кваліфікації мовою оригіналу	Фаховий молодший бакалавр
1.3.	Офіційна назва освітньо-професійної програми	«Економіка»
1.4.	Тип диплому та обсяг освітньо-професійної програми	Одиничний, 120 кредитів ЄКТС
1.5.	Наявність акредитації	
1.6.	Цикл/рівень	Цикл фахової передвищої освіти, який відповідає п'ятому рівню НРК
1.7.	Передумови	Базова загальна середня освіта чи повна загальна середня освіта
1.8.	Мова(и) викладання	Українська
1.9.	Термін дії освітньо-професійної програми	
1.10	Інтернет-адреса постійного розміщення опису освітньо-професійної програми	http://ccte.nau.edu.ua/
Розділ 2. Мета освітньо-професійної програми		
2.1.	Формування та розвиток загальних і фахових компетентностей в галузі соціальних і поведінкових наук, зокрема, в сфері економіки .	
Розділ 3. Характеристика освітньо-професійної програми		
3.1	Предметна область (галузь знань, спеціальність)	Галузь знань: 05 Соціальні та поведінкові науки Спеціальність: 051 Економіка
3.2.	Орієнтація освітньо-професійної програми	Освітньо-професійна програма базується на загальних законах та тенденціях розвитку економіки підприємств, організацій та економіки країни в цілому, в рамках яких можлива подальша професійна та наукова кар'єра
3.3.	Основний фокус освітньо-професійної програми та спеціалізації	Освіта в галузі соціальних і поведінкових наук з поглибленим вивченням управління персоналом і економіки праці. Ключові слова: соціальні і поведінкові науки, управління персоналом і економіка праці
3.4.	Особливості освітньо-професійної програми	Програма реалізує підвищення рівня знань та навичок щодо управління персоналом і економіки праці. Орієнтована на спеціальну підготовку фахівців із управління персоналу сучасної компанії, ініціативних та здатних до



		швидкої адаптації в сучасному бізнес-середовищі. Формує креативних фахівців із новим перспективним способом мислення, здатних не лише застосовувати існуючі методи управління персоналом, але й удосконалювати їх на базі сучасних досягнень.
Розділ 4. Придатність випускників до працевлаштування та подальшого навчання		
4.1.	Придатність до працевлаштування	Для фахових молодших бакалаврів з економіки сучасними сферами професійної діяльності є: комерційні структури: виробничі підприємства, торгові фірми, транспортні компанії, рекламні агенції, туристичні фірми, страхові компанії, банківські установи, професійні посередники та дослідники на ринку праці: рекрутингові агенства, компанії з працевлаштування, кадрово-консалтингові фірми; соціальні служби, органи місцевого самоврядування. Випускники можуть працювати на первинних посадах: Економіст з бухгалтерського обліку та аналізу господарської діяльності; Економіст з планування; Економіст з праці; Економіст з фінансової роботи; Фахівець з аналізу ринку праці; Фахівець з питань зайнятості (хедхантер).
4.2.	Подальше навчання	Можливість продовжувати освіту за першим (бакалаврським) рівнем вищої освіти, а також підвищувати кваліфікацію та отримувати додаткову післядипломну освіту.
Розділ 5. Викладання та оцінювання		
5.1.	Викладання та навчання	Студентськоцентроване проблемно-орієнтоване навчання, ініціативне самонавчання. Інтерактивні, проектні, інформаційно-комп'ютерні саморозвиваючі, колективні та інтегративні контекстні технології навчання. Акцент робиться на особистому саморозвитку, груповій роботі, умінні презентувати результати роботи, що сприяє формуванню розуміння потреби й готовності до продовження самоосвіти протягом життя.
5.2.	Оцінювання	Система оцінювання знань за дисциплінами освітньо-професійної програми складається з поточного та підсумкового контролю. Поточне опитування, рубіжна атестація, курсові роботи, звіти з практики. Підсумковий контроль – екзамен/залік. Державна атестація – державний комплексний кваліфікаційного екзамен зі спеціальності.



Розділ 6. Програмні компетентності		
6.1.	Інтегральні компетентності	Здатність розв'язувати спеціалізовані завдання та практичні проблеми у сфері економіки та у процесі навчання, що передбачає застосування теорій та методів економічної науки.
6.2.	Загальні компетентності (ЗК)	<p>ЗК 1. Здатність реалізувати свої права і обов'язки як члена суспільства, усвідомлювати цінності громадянського (вільного демократичного) суспільства та необхідність його сталого розвитку, верховенства права, прав і свобод людини і громадянина в Україні.</p> <p>ЗК 2. Здатність зберігати та примножувати моральні, культурні, наукові цінності і досягнення суспільства на основі розуміння історії та закономірностей розвитку предметної області, її місця у загальній системі знань про природу і суспільство та у розвитку суспільства, техніки і технологій, використовувати різні види та форми рухової активності для активного відпочинку та ведення здорового способу життя.</p> <p>ЗК 3. Здатність до абстрактного мислення, аналізу та синтезу.</p> <p>ЗК 4. Здатність застосовувати знання у практичних ситуаціях.</p> <p>ЗК 5. Знання та розуміння предметної області професійної діяльності.</p> <p>ЗК 6. Здатність до усної та письмової професійної комунікації рідною мовою.</p> <p>ЗК 7. Здатність спілкуватися іншою мовою.</p> <p>ЗК 8. Навички використання інформаційних і комунікаційних технологій.</p> <p>ЗК 9. Здатність до пошуку, оброблення та аналізу інформації з різних джерел.</p> <p>ЗК 10. Здатність до адаптації та дії в новій ситуації.</p> <p>ЗК 11. Здатність генерувати нові ідеї (креативність).</p> <p>ЗК 12. Здатність приймати обґрунтовані рішення.</p> <p>ЗК 13. Навички міжособистісної взаємодії.</p> <p>ЗК 14. Здатність працювати в команді.</p> <p>ЗК 15. Здатність виявляти ініціативу та підприємливість.</p> <p>ЗК 16. Прагнення до збереження навколишнього середовища.</p> <p>ЗК 17. Здатність свідомо та соціально-</p>



		відповідально діяти на основі етичних міркувань.
6.3.	Фахові компетентності (ФК)	<p>ФК 1. Здатність виявляти закономірності функціонування сучасної економіки на мікро- та макрорівні.</p> <p>ФК 2. Здатність використовувати нормативні та правові акти, що регламентують професійну діяльність.</p> <p>ФК 3. Розуміння основних особливостей сучасної світової та національної економіки, напрямів соціальної, економічної та зовнішньоекономічної політики держави.</p> <p>ФК 4. Здатність застосовувати комп'ютерні технології обробки даних для вирішення економічних завдань, здійснення аналізу інформації та підготовки аналітичних звітів.</p> <p>ФК 5. Здатність аналізувати та розв'язувати завдання у сфері регулювання економічних та соціально-трудових відносин.</p> <p>ФК 6. Навички використання сучасних джерел економічної, соціальної, управлінської, облікової інформації для складання службових документів та аналітичних звітів.</p> <p>ФК 7. Здатність використовувати аналітичний та методичний інструментарій для обґрунтування економічних рішень.</p> <p>ФК 8. Здатність самостійно виявляти проблеми економічного характеру при аналізі конкретних ситуацій, пропонувати способи їх вирішення.</p> <p>ФК 9. Здатність визначати сегментацію ринку праці, структуру попиту та пропозиції, зайнятості та безробіття.</p> <p>ФК 10. Здатність проводити аналіз функціонування та розвитку суб'єктів господарювання, стану функціональних підсистем підприємств, організацій та установ.</p> <p>ФК 11. Здатність використовувати знання, уміння й практичні навички в галузі економіки праці та соціально-трудових відносин, нормування та організації праці для підвищення ефективності управління персоналом підприємства.</p> <p>ФК 12. Здатність аналізувати та планувати показники з праці, виявляти тенденції в організації праці; застосовувати методи регулювання, формування та використання трудового потенціалу.</p>



Розділ 7. Програмні результати навчання

7.1.	Програмні результати навчання	<p>ПРН 1. Володіння філософсько-методологічними способами мислення; розпізнавати в різних політичних, культурних, економічних подіях складові компоненти, що призводять до позитивних або негативних наслідків, шляхом їх аналізу в рамках загально визнаних філософських концепцій розвитку суспільства.</p> <p>ПРН 2. Здатність спілкуватися українською та однією з іноземних мов як в усній, так і в письмовій формі, з дотриманням всіх правил та вимог.</p> <p>ПРН 3. Розуміння статусу України в сучасному світі, мати активну життєву і громадянську позицію, проявляти повагу до українських національних цінностей, мати ґрунтовні знання про закономірності та особливості економічного, соціального, політичного та етнокультурного розвитку людського суспільства на теренах України.</p> <p>ПРН 4. Розуміння становлення і розвитку соціології як науки, процесів суспільного життя, законів функціонування і розвитку суспільства.</p> <p>ПРН 5. Оцінювання місця і статусу української культури в сучасному світі, володіння активною життєвою і громадянською позицією, прояв поваги до українських національних цінностей, а саме: до власної землі, до її краси і неповторності; до культурних цінностей та самобутності української нації; до української мови та інших духовних та культурних цінностей, які нація отримала у спадщину від своїх етнічних спільнот, які об'єднались у націю; до цінностей, які були вироблені й накопичені українським народом протягом свого історичного розвитку.</p> <p>ПРН 6. Усвідомлювання принципів функціонування держави, органів державної влади та органів місцевого самоврядування, використання навичок роботи з законодавчими актами та діючими державними стандартами, що регламентують професійну діяльність.</p> <p>ПРН 7. Застосування відповідних базових математичних понять, законів та економіко-математичних методів для вирішення економічних задач.</p>
------	-------------------------------	---



ПНР 8. Вміння впроваджувати в виробничу систему та систему управління підприємством розроблені заходи та проектні рішення з покращення результативності діяльності підприємства в умовах невизначеності та ризику.

ПНР 9. Здатність до створення безпечних умов діяльності і життя, опанування принципів гармонійного розвитку особистості і сталого розвитку суспільства.

ПНР 10. Уміння використовувати систему знань з теорії та практики ведення бухгалтерського обліку на підприємствах.

ПНР 11. Знання та використання економічної термінології, вміння пояснювати базові концепції мікро- та макроекономіки.

ПНР 12. Уміння застосовувати статистичні методи збирання, оброблення та аналізу інформації стосовно соціально-економічних явищ та процесів, які доцільно використовувати в сучасних умовах при проведенні статистичного дослідження.

ПНР 13. Володіння знаннями сутності виробничих відносин і загальних принципів економіки, необхідних для практичної діяльності в області економічного проектування на підприємстві, а також для планування і реалізації заходів з підвищення ефективності управління персоналом підприємства.

ПНР 14. Уміння використовувати базові знання з питань теорії та практики фінансових відносин суб'єктів господарювання.

ПНР 15. Наявність високого рівня інформаційної та комп'ютерної культури, практичних навичок роботи із сучасною комп'ютерною технікою з використанням новітніх інформаційних технологій.

ПНР 16. Володіння системою спеціальних теоретичних знань та практичних навичок для управління організацією з метою підвищення її конкурентоспроможності, ефективності використання кадрового потенціалу підприємства.

ПНР 17. Здатність до засвоєння знань з теорії і практики ведення фінансового обліку на підприємствах різних форм власності.

ПНР 18. Володіння навичками щодо управління бізнесом, організації усіх видів ресурсного забезпечення для проведення підприємницької



		<p>діяльності, просування власного бізнесу на віртуальному ринку, здійснення інноваційного підприємництва.</p> <p>ПРН 19. Вміння демонструвати креативне, критичне і самокритичне мислення при адаптації у нових ситуаціях.</p> <p>ПРН 20. Здатність відповідального ставлення до роботи, що виконується, та досягати поставленої мети з дотриманням вимог професійної етики.</p> <p>ПРН 21. Володіння навичками організувати проведення діагностики стану ринку та середовища функціонування підприємства.</p> <p>ПРН 22. Використання навичок взаємодії з іншими людьми, уміння співпраці в групах, управління конфліктами та стресами.</p> <p>ПРН 23. Навички проведення аналізу функціонування та розвитку суб'єктів господарювання, розраховувати та аналізувати відповідні показники, які характеризують ефективність їх діяльності.</p> <p>ПРН 24. Застосування теоретичних знань та вмінь для розв'язання якісних та кількісних задач.</p> <p>ПРН 25. Передбачення та оцінювання впливу зовнішніх і внутрішніх факторів середовища та управлінських рішень на результативність діяльності підприємства при плануванні діяльності та розробці стратегій його розвитку.</p> <p>ПРН 26. Вміння абстрактно мислити, застосовувати аналіз та синтез для виявлення ключових характеристик економічних систем різного рівня, а також особливостей поведінки їх суб'єктів.</p> <p>ПРН 27. Здатність діяти соціально відповідально та свідомо на основі етичних принципів, цінувати та поважати культурне різноманіття, індивідуальні відмінності людей.</p>
Розділ 8. Ресурсне забезпечення реалізації програми		
8.1.	Кадрове забезпечення	<p>Для забезпечення навчального процесу підготовки фахівців зі спеціальності залучені педагогічні працівники та висококваліфіковані спеціалісти з базовою вищою освітою та науковими ступеннями, отримана спеціальність та кваліфікація яких відповідає дисциплінам, викладання яких вони забезпечують.</p> <p>З метою підвищення фахового рівня всі педагогічні працівники один раз на п'ять років проходять стажування.</p>



8.2.	Матеріально-технічне забезпечення	<p>Для забезпечення освітньо-професійної програми в коледжі створено такі кабінети: «Економіки, організації та планування діяльності підприємств», «Менеджменту та маркетингу», «Управління персоналом і економіка праці», «Фінансів, банківської справи та страхування», «Економіки, бізнесу та підприємництва».</p> <p>Кабінети обладнано необхідним навчально-методичним і матеріально-технічним забезпеченням (комп'ютери, плакати, мультимедійна техніка тощо), що дає змогу здобувачам освіти за спеціальністю Економіка більш досконало оволодіти професійними компетентностями.</p>
8.3	Інформаційне та навчально-методичне забезпечення	<p>Для підготовки фахових молодших бакалаврів відповідного профілю використовується також навчально-методична база циклових та випускової комісій, навчальних лабораторій. У разі потреби майбутнім фахівцям надається можливість користуватися фондами бібліотеки коледжу та науково-технічної бібліотеки Національного авіаційного університету, які оснащено системою безпроводного підключення до мережі Інтернет Wi-Fi.</p> <p>Створений внутрішній сайт з репозитарієм навчально-методичного забезпечення з метою надання доступу викладачам і студентам коледжу до інформаційних ресурсів.</p> <p>Для проведення занять з використанням сучасних інформаційних технологій використовується сучасне спеціальне програмне забезпечення : «1 С: Бухгалтерія для України, версія 8.2, «М.е.Дос», PROJECT EXPERT.</p>
Розділ 9. Академічна мобільність		
9.1.	Національна кредитна мобільність	Реалізується на основі договорів між ККТЕ НАУ та іншими коледжами України, що здійснюють підготовку фахівців зі спеціальності
9.2.	Міжнародна кредитна мобільність	
9.3.	Навчання іноземних здобувачів вищої освіти	Створені умови для навчання іноземних здобувачів вищої освіти

	<p style="text-align: center;">Система менеджменту якості ОСВІТНЬО-ПРОФЕСІЙНА ПРОГРАМА «Економіка» (наблюдання ОПП)</p>	Шифр документа	ККТЕ НАУ ОПП
		стор. 12 з 20	

2. Перелік компонент освітньо-професійної програми та їх логічна послідовність

2.1. Перелік компонент ОПП

Код н/д	Компоненти освітньо-професійної програми (навчальні дисципліни, курсові проекти (роботи), практики, кваліфікаційна робота)	Кількість кредитів	Форма підсумкового контролю
1	2	3	4
Обов'язкові компоненти ОПП			
ОК1.	Історія України	3	екзамен
ОК 2.	Культурологія	1,5	диф.залік
ОК3.	Українська мова (за професійним спрямуванням)	2	екзамен
ОК4.	Соціологія	1,5	диф.залік
ОК5.	Філософія	2	екзамен
ОК6.	Правознавство	1,5	диф.залік
ОК7.	Іноземна мова (за професійним спрямуванням)	4,5	екзамен
ОК8.	Фізичне виховання	4	диф.залік
ОК9.	Економічна теорія	4	екзамен
ОК10.	Вища математика	4	екзамен
ОК11.	Інформатика	6	диф.залік
ОК12.	Економіка підприємства	3	екзамен
ОК13.	Бухгалтерський облік	3,5	диф.залік
ОК14.	Безпека життєдіяльності	2	диф.залік
ОК15.	Основи охорони праці	1,5	диф.залік
ОК16.	Планування та організація діяльності підприємства	5	екзамен
ОК17.	Фінансовий облік	2,5	екзамен
ОК18.	Економічний аналіз	3,5	екзамен
ОК19.	Інформаційні системи і технології на підприємстві	3	екзамен



ОК20.	Управління персоналом і економіка праці	5	екзамен
ОК21.	Управління витратами	3	екзамен
ОК22.	Навчальна практика на ПЕОМ	4,5	диф.залік
ОК23.	Фаховий тренінг	6	диф.залік
ОК24.	Технологічна практика	6	диф.залік
Загальний обсяг обов'язкових компонент:		82,5	
Вибіркові компоненти ОПП			
<i>Вибірковий блок 1 (за наявності)</i>			
ВБ 1.1.	Вступ до спеціальності	1,5	диф.залік
ВБ 1.2.	Трудове законодавство	3	диф.залік
ВБ 1.3.	Організація праці	2,5	екзамен
ВБ 1.4.	Менеджмент та маркетинг	3,5	диф.залік
ВБ 1.5.	Податкова система	3	диф.залік
ВБ 1.6.	Регіональна економіка	2	диф.залік
ВБ 1.7.	Екологія	2	диф.залік
ВБ 1.8.	Кадрове діловодство	3	диф.залік
ВБ 1.9.	Підприємництво і бізнес	3	диф.залік
ВБ 1.10.	Фінанси і фінанси підприємств	3,5	диф.залік
ВБ 1.11.	Статистика	3	диф.залік
ВБ 1.12.	Ціноутворення	1,5	диф.залік
Загальний обсяг вибірових компонент		31,5	
Екзаменаційна сесія		6	
Загальний обсяг освітньо-професійної програми		120	



2.2. Структурно-логічна схема ОПП

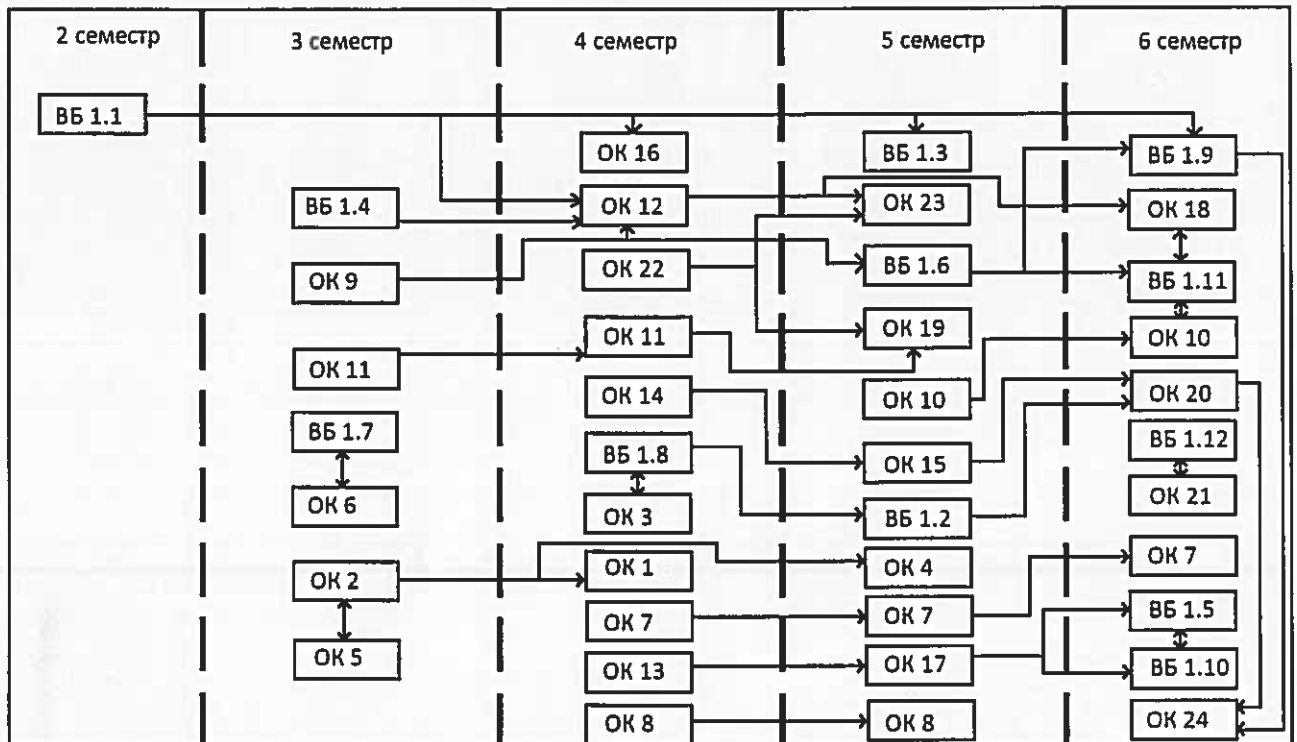

3. Форма атестації здобувачів вищої освіти

Атестація здійснюється у формі Комплексного державного кваліфікаційного екзамену за спеціальністю «Економіка».

Атестація здійснюється відкрито і гласно.

Комплексний державний кваліфікаційний екзамен зі спеціальності враховує загальні вимоги до спеціалізованої професійної підготовки згідно компетентностей, визначених цією освітньо-професійною програмою.

	Система менеджменту якості ОСВІТНЬО-ПРОФЕСІЙНА ПРОГРАМА «Економіка» (найменування ОПП)	Шифр документа	ККТЕ НАУ ОПП
		стор. 20 з 20	

(Ф 03.02 – 04)

АРКУШ РЕЄСТРАЦІЇ РЕВІЗІЇ

№ пор.	Прізвище ім'я по-батькові	Дата ревізії	Підпис	Висновок щодо адекватності

(Ф 03.02 – 03)

АРКУШ ОБЛІКУ ЗМІН

№ зміни	№ листа (сторінки)				Підпис особи, яка внесла зміну	Дата внесення зміни	Дата введення зміни
	Зміненого	Заміненого	Нового	Анульованого			

(Ф 03.02 – 32)

УЗГОДЖЕННЯ ЗМІН

	Підпис	Ініціали, прізвище	Посада	Дата
Розробник				
Узгоджено				
Узгоджено				
Узгоджено				
Узгоджено				